

# NINJA®

## Foodi®

Dual Zone Air Fryer

# AF300EU

## HASZNÁLATI UTASÍTÁS



ninjakitchen.eu

# KÖSZÖNJÜK

hogy megvásárolta a Ninja® Foodi® Dual Zone Air Fryert

## RÖGZÍTSE EZT AZ INFORMÁCIÓT

Modell szám: \_\_\_\_\_

Széria szám: \_\_\_\_\_

Vásárlás napja: \_\_\_\_\_

(Őrizze meg a számlát)

Vásárlás helye: \_\_\_\_\_

## MŰSZAKI ADATOK

Feszültség: 220-240V~, 50-60Hz

Teljesítmény: 2470W

**TIPP:** A modell- és sorozatszámot a készülék hátulján, a tápkábel mellett található QR-kódos címkén találja.



Ez a jelzés azt jelzi, hogy ezt a terméket az EU-ban nem szabad más háztartási hulladékkal együtt kidobni. A környezetre vagy az emberi egészségre ártalmas ellenőrizetlen hulladékkezelés megelőzése érdekében gondoskodjon a termék újrahasznosításáról, hogy elősegítse az anyagforrások fenntartható újrafelhasználását. Használt készüléke visszajuttatásához kérjük, használja a visszavételi és gyűjtőrendszereket, vagy lépjen kapcsolatba azzal a kereskedővel, ahol ezt a terméket vásárolta. Ők át tudják venni a terméket környezetbarát újrahasznosításra.

# TARTALOM

---

<b>Fontos óvintézkedések</b> .....	<b>3</b>
<b>Alkatrészek</b> .....	<b>5</b>
<b>Ismerkedés az Air Fryerrel</b> .....	<b>6</b>
Funkció gombok .....	6
Kezelőgombok .....	6
<b>Első használat előtt</b> .....	<b>6</b>
<b>Az Air Fryer használata</b> .....	<b>7</b>
Sütés a DualZone technológiával .....	7
Sütés egy zónában .....	9
Max Crisp (Maximális ropogás) .....	9
Air Fry .....	10
Roast (Pirítás) .....	11
Reheat (Újramelegítés) .....	11
Dehydrate (Dehidratálás) .....	12
Bake (Sütés) .....	12
<b>Tisztítás és karbantartás</b> .....	<b>13</b>
<b>Hasznos tippek</b> .....	<b>13</b>
<b>Hibaelhárítási útmutató</b> .....	<b>14</b>

# FONTOS ÓVINTÉZKEDÉSEK

## CSAK HÁZTARTÁSI HASZNÁLATRA

**A Ninja\* Air Fryer használata előtt olvassa el az összes használati utasítást.**

**ELEKTROMOS KÉSZÜLÉK HASZNÁLATAKOR MINDIG BE KELL TARTANI AZ ALAPVETŐ BIZTONSÁGI ÓVINTÉZKEDÉSEKET, BELEÉRTVE A KÖVETKEZŐKET:**

### FIGYELMEZTETÉSEK

- 1** Ezt a készüléket 8 éves és annál idősebb gyermekek, valamint csökkent fizikai, érzékszervi vagy szellemi képességekkel rendelkező, illetve tapasztalat és ismeretek hiányában nem rendelkező személyek is használhatják, ha felügyeletet kaptak vagy eligazítást a készülék biztonságos használatára vonatkozóan, és megértették az ezzel járó veszélyeket.
- 2** Tartsa a készüléket és annak vezetékeit 8 évesnél fiatalabb gyermekek elől elzárva.
- 3** A kisgyermekek fulladásveszélyének kiküszöbölése érdekében távolítsa el és dobja el a készülék hálózati csatlakozójára szerelt védőburkolatot.
- 4** A gyermekek nem játszhatnak a készülékkel.
- 5** **SOHA** ne használjon pult alatti konnektort.
- 6** **SOHA** ne csatlakoztassa ezt a készüléket külső időzítő kapcsolóhoz vagy külön távvezérlő rendszerhez..
- 7** **SOHA NE** használjon hosszabbítót. Rövid tápkábelt használjon, hogy csökkentse annak kockázatát, hogy a 8 évnél fiatalabb gyermekek megragadják a kábelt vagy belegabalyodnak, és hogy csökkentsék a hosszabb kábelen való megbotlás kockázatát.
- 8** Az áramütés elleni védelem érdekében **NE** merítse a kábelt, a dugókat vagy a főegység házát vízbe vagy más folyadékba. Csak a mellékelt edényben vagy a SharkNinja által ajánlott edényben süssön.
- 9** Rendszeresen ellenőrizze a készüléket és a tápkábelt. **NE** használja a készüléket, ha a tápkábel vagy a dugó sérült. Ha a készülék meghibásodik vagy bármilyen módon megsérült, azonnal hagyja abba a használatot, és hívja a vevőszolgálatot.
- 10** Használat előtt **MINDIG** győződjön meg arról, hogy a készüléket megfelelően összeszerelték.
- 11** **NE** takarja le a légbeszívó szellőzőnyílást vagy a légbelőmlőnyílást a készülék működése közben. Ez megakadályozza az egyenletes sütést, és károsíthatja a készüléket, vagy túlmelegedést okozhat.
- 12** Mielőtt a kivehető sütőlapot a helyére helyezné, győződjön meg arról, hogy a sütőlap és a helye tiszta és száraz, és törölje át egy puha ruhával.
- 13** Ez a készülék háztartási kizárólag háztartási használatra. **NE** használja ezt a készüléket a rendeltetészerű használaton kívül másra. **NE** használja mozgó járművekben vagy csónakokban. **NE** használja a szabadban. A helytelen használat sérülést okozhat.

- 14** Kizárólag munkalapra való használatra szánták. Ügyeljen arra, hogy a felület vízszintes, tiszta és száraz legyen. Használat közben **NE** mozgassa a készüléket.
- 15** **NE** helyezze a készüléket a munkalap széléhez közel működés közben.
- 16** **NE** használjon olyan tartozékokat, amelyeket nem a SharkNinja ajánlott vagy forgalmazott. Ne helyezzen tartozékokat mikrohullámú sütőbe, kenyérpírtóba, légkeveréses sütőbe vagy hagyományos sütőbe, illetve kerámia főzőlapra, elektromos tekercsre, gázégős tűzhelyre vagy szabadtéri grillsütőre. A SharkNinja által nem ajánlott tartozékok használata tüzet, áramütést, vagy sérüléseket okozhat.
- 17** Ha ezt a készüléket használja, biztosítson megfelelő helyet fölötte és minden oldalról a levegő keringéséhez.
- 18** **MINDIG** győződjön meg róla, hogy a tálca megfelelően zárva van, mielőtt működtetné a készüléket.
- 19** **NE** használja a készüléket a levehető sütőlap beszerelése nélkül.
- 20** **NE** használja ezt a készüléket olajsütéshez.
- 21** **NE** helyezze a készüléket forró felületekre vagy forró gáz- vagy elektromos égő közelébe, illetve fűtött sütőbe.
- 22** Kerülje el az élelmiszerekkel való érintkezést a fűtőelemeknek. Sütés közben **NE** töltsen túl az edényt. A túltöltés személyi sérülést vagy anyagi kárt okozhat, illetve befolyásolhatja a készülék biztonságos használatát.
- 23** Az aljzatfeszültségek változhatnak, ami befolyásolhatja a termék teljesítményét. Az esetleges megbetegedések megelőzése érdekében használjon a hőmérőt, hogy ellenőrizze, hogy az ételek az ajánlott hőmérsékleten sülték-e meg.
- 24** Ha a készülék fekete füstöt bocsát ki, azonnal húzza ki a készüléket. Várja meg, amíg a füstölés megszűnik, mielőtt eltávolítaná a tartozékokat.
- 25** **NE** érintse meg a forró felületeket. A készülék felületei működés közben és után forróak. Az égési sérülések vagy személyi sérülések elkerülése érdekében **MINDIG** használjon forró védőbetétet vagy szigetelt sütőkesztyűt, és használja a rendelkezésre álló fogantyúkat és gombokat.



Indicates to read and review instructions to understand operation and use of product.



Indicates the presence of a hazard that can cause personal injury, death or substantial property damage if the warning included with this symbol is ignored.



Take care to avoid contact with hot surface. Always use hand protection to avoid burns.



For indoor and household use only.

## SAVE THESE INSTRUCTIONS

# FONTOS ÓVINTÉZKEDÉSEK

## CSAK HÁZTARTÁSI HASZNÁLATRA

---

- 26** Rendkívüli óvatossággal kell eljárni, ha a készülékben forró ételek vannak. A nem megfelelő használat személyi sérülést okozhat.
- 27** A kiömlött étel súlyos égési sérüléseket okozhat. Tartsa a készüléket és a vezetéket gyermekektől távol. NE hagyja, hogy a vezeték az asztalok vagy pultok szélei fölé lógjon, vagy forró felületekhez érjen.
- 28** A serpenyő és a ropogtatólap a sütési folyamat során rendkívül forróvá válik. Kerülje a fizikai érintkezést, amikor kiveszi a serpenyőt vagy a tányért a készülékből. A serpenyőt vagy tányért kivétel után MINDIG helyezze hőálló felületre. NE érintse meg a tartozékokat a sütés alatt vagy közvetlenül utána.
- 29** A tisztítást és a karbantartást csak 8 évesnél idősebb és felügyelt gyermekek végezhetik.
- 30** Használaton kívül és tisztítás előtt húzza ki a konnektorból. Hagyja, hogy a tisztítás, szétszerelés, alkatrészek be- vagy kiszerezése és tárolása előtt lehüljenek.
- 31** **NE** tisztítsa súrolószerekkel vagy acélgyapottal.
- 32** A készülék rendszeres karbantartásával kapcsolatban olvassa el a Tisztítás és karbantartás című szakaszt.



Jelzi, hogy a termék működésének és használatának megértése érdekében el kell olvasni és át kell tekinteni a használati utasítást.



Olyan veszély jelenlétét jelzi, amely személyi sérülést, halált vagy jelentős anyagi kárt okozhat, ha a szimbólummal ellátott figyelmeztetést figyelmen kívül hagyják.



Vigyázzon, hogy ne érintkezzen forró felülettel. Mindig használjon kézvédőt, az égési sérülések elkerülése érdekében.



Kizárólag beltéri és háztartási használatra.

## MENTSE EL EZEKET AZ UTASÍTÁSOKAT

# ALKATRÉSZEK

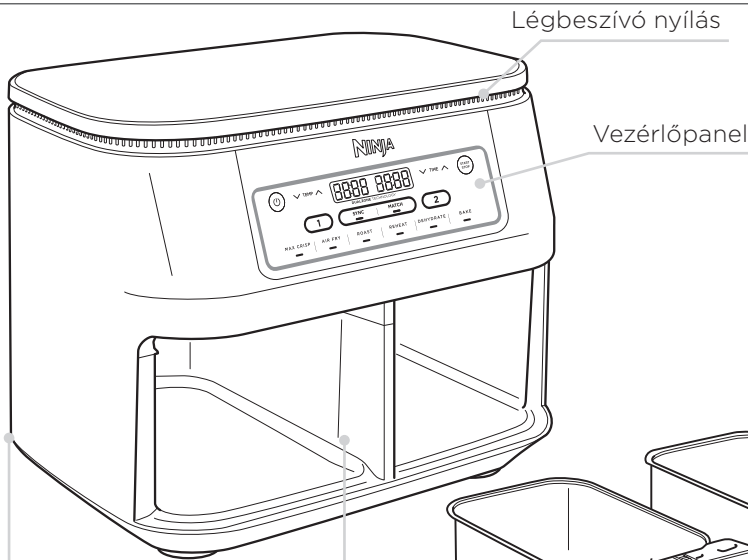

Légkivezető  
egység

(a hátdoldalon található)

Főegység

(a tápkábel nem  
látható)

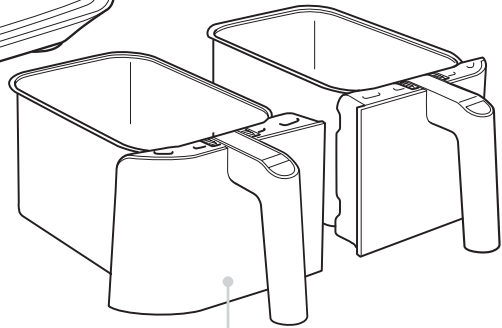

Tapadásmentes fiókok

(mosogatógépben mosható)

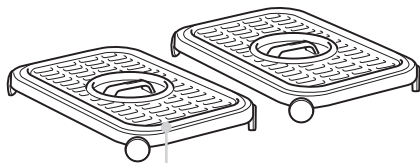

Tapadásmentes

Pirítótálcák

Ha a tálcával süt, mindig a fiók aljába helyezze be. Mosogatógépben mosható. A szilikon lábak 300°C-ig biztonságosak.

## ELSŐ HASZNÁLAT ELŐTT

- 1 Távolítson el és dobjon el minden csomagolóanyagot, reklámcédulát és szalagot a készülékről.
- 2 Vegye ki az összes tartozékot a csomagolásból, olvassa el figyelmesen ezt a kézikönyvet. Fordítson különös figyelmet a működési utasításokra, figyelmeztetésekre és fontos óvintézkedésekre, hogy elkerülje a sérüléseket vagy a vagyoni károkat.
- 3 A kerámiabevonatú edényt és a pirítólapot mossa el forró, szappanos vízben, majd öblítse le és szárítsa meg alaposan. Az edény és a pirítólap mosogatógépben is mosható. A főegységet soha ne tisztítsa a mosogatógépben.
- 4 A készülék használatakor legalább 15 cm helyet kell biztosítani a készülék felett és minden oldalán a megfelelő légáramlás érdekében.



# AZ AIR FRYER MEGISMERÉSE



When setting time, the digital display shows HH:MM.

## FUNKCIÓGOMBOK

**MAX CRISP:** Használja a fagyasztott ételek extra ropogóságának és növelésére, kevés olajjal vagy anélkül.

**AIR FRY:** Használja ezt a funkciót, hogy ételei ropogósak legyenek, kevés olajjal, vagy anélkül.

**ROAST:** Használja a készüléket sütőként zsenge húсок, zöldségek és egyébek sütéséhez.

**BAKE:** Készítsen ízletes sült finomságokat és desszerteket.

**REHEAT:** A maradékokat kíméletesen felmelegítve újraéleszti. A ropogós eredményért.

**DEHYDRATE:** Húсок, gyümölcsök és zöldségek dehidratálása egészséges rágcsálnivalókhoz.

## KEZELŐGOMBOK

### TEMP (HŐMÉRSÉKLET) nyilak:

Használja a fel és le TEMP nyilakat a sütési hőmérséklet beállításához (kivéve MAX CRISP funkcionál)

**TIME (IDŐ) nyilak:** Használja a fel és le gombokat a sütési idő beállításához.

**START/STOP:** Az idő és a hőmérséklet kiválasztása után a START/STOP gomb megnyomásával indítsa el a sütést. A sütést bármikor leállíthatja a gomb ismételt megnyomásával.

A gomb kikapcsolja a készüléket és leállítja az összes sütési módot.

## KEZELŐGOMBOK

① A bal oldali fiók kimenetének vezérlése (1. zóna).

② A fiók kimenetének vezérlése a jobb oldalon (2. zóna).

**YNC gomb:** Automatikusan szinkronizálja a sütési időket, hogy mindkét zóna ugyanabban az időben fejeződjön be, még akkor is, ha eltérő a sütési idejük.

**MATCH gomb:** Automatikusan hozzáigazítja a 2. zóna beállításait az 1. zóna beállításaihoz, hogy nagyobb mennyiséget süssön ugyanabból az ételből, vagy különböző ételeket süssön ugyanazon funkció, hőmérséklet és idő használatával.

**START/STOP gomb:** Nyomja meg a gombot a sütési ciklus elindításához/leállításához

**Bekapcsoló gomb:** A gomb bekapcsolja / kikapcsolja a készüléket, és leállítja az összes sütési funkciót.

**Készenléti mód:** Ha 10 perccel nem történik beavatkozás a kezelőpanellel, a készülék készenléti üzemmódba lép.

**HOLD mód:** A SYNC üzemmódban a készülék kijelzőjén megjelenik a Hold. Az egyik zóna főz, míg a másik zóna várakozik, amíg az idők szinkronizálódnak.

# SÜTÉS AZ AIR FRYERBEN

## REFERENCIA-GYORSTÁJÉKOZTATÓ A RECEPTEKHEZ ÉS Sütési TÁBLÁZATOKHOZ

### SÜTÉS A DUALZONE TECHNOLOGIÁVAL

A DualZone technológia két zónát használ a sokoldalúság növelése érdekében. A Sync funkció biztosítja, hogy a különböző beállításoktól függetlenül mindkét Zóna egyszerre lesz tálalásra kész.

### SYNC

A sütés egyidejű befejezése, ha az ételeknek különböző sütési ideje, hőmérséklete vagy akár funkciója van:

- 1 Szerelje be a fiók közepére az elválasztót. Helyezze a hozzávalókat a fiókba, majd helyezze be a fiókot a készülékbe.
- 2 Az 1. zóna világítani fog. Válassza ki a kívánt funkciót a tárcsával. A TEMP nyilakkal állítsa be a hőmérsékletet, a TIME nyilakkal pedig az időt.



- 3 Válassza ki a 2. zónát, majd a tárcsával válassza ki a kívánt sütési funkciót. A TEMP nyilakkal állítsa be a hőmérsékletet, a TIME nyilakkal pedig az időt.



**TIPP:** A 2. zónához más funkciót is választhat.

- 4 Nyomja meg a SYNC gombot, majd nyomja meg a tárcsát a leghosszabb ideig tartó zónában történő sütés megkezdéséhez. A másik Zóna kijelzőjén a Hold felirat jelenik meg. A készülék hangjelzést ad és aktiválja a második Zónát, ha mindkét Zóna hátralévő ideje megegyezik.



**TIPP:** Ha úgy dönt, hogy az egyik Zónában lévő étel a sütési idő lejárta előtt elkészült, leállíthatja a ZÓNÁT. Válassza ki az adott Zónát, majd nyomja meg a START/STOP gombot.

- 5 Ha a sütés befejeződött, a készülék hangjelzést ad, és a kijelzőn megjelenik a "End" felirat.

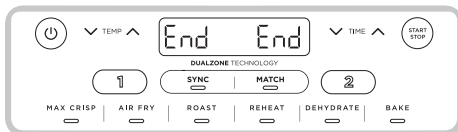

- 6 Vegye ki az összetevőket szilikonos fogóval/eszközökkel.

## MATCH

Nagyobb mennyiség sütése ugyanabból az ételből, vagy különböző ételek sütése ugyanazon funkció, hőmérséklet és idő használatával:

- 1 Szerelje be a fiók közepére az elválasztót. Helyezze a hozzávalókat a fiókba, majd helyezze be a fiókot a készülékbe.
- 2 Az 1. zóna világítani fog. Válassza ki a kívánt funkciót a tárcsával. A TEMP nyilakkal állítsa be a hőmérsékletet, a TIME nyilakkal pedig az időt.



- 3 Nyomja meg a MATCH gombot az 1. zóna beállításainak a 2. zónába történő átmásolásához. Ezután nyomja meg a START/STOP gombot és kezdje el a sütést mindkét zónában.

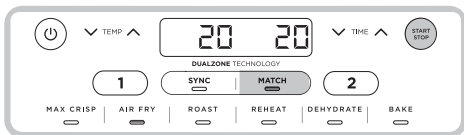

- 4 Az "End" mindkét képernyőn megjelenik, ha a sütés egyszerre ér véget.

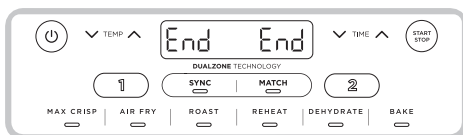

- 5 Vegye ki az összetevőket szilikonos fogóval/eszközökkel.

## Mindkét zóna egy időben indul, de különböző időpontokban ér véget.:

- 1 Válassza ki az 1. zónát, majd a tárcsával válassza ki a kívánt funkciót. A TEMP nyilakkal állítsa be a hőmérsékletet.



- 2 A TIME nyilakkal állítsa be az időt.



- 3 Válassza ki a 2. zónát, és ismételje meg az 1. és 2. lépést.

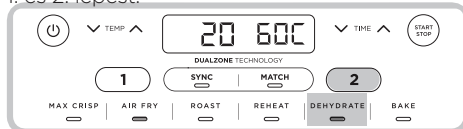

- 4 A START/STOP gomb megnyomásával mindkét zónában megkezdődik a sütés.

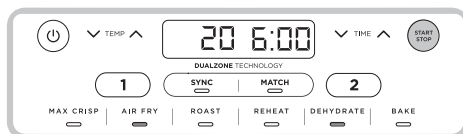

**TIPP:** Ha úgy dönt, hogy az egyik zónában lévő étel a főzési idő lejártá előtt elkészült, akkor leállíthatja a ZÓNÁT. Válassza ki az adott zónát, majd nyomja meg a START/STOP gombot.

- 5 Ha a sütés befejeződött, a készülék hangjelzést ad, és a kijelzőn megjelenik a "End" felirat.
- 6 Vegye ki az összetevőket szilikonos fogóval/eszközökkel.

# SÜTÉS AZ AIR FRYERBEN

## A SÜTÉSI IDŐ BEFEJEZÉSE AZ EGYIK ZÓNÁBAN (MINDKÉT ZÓNA HASZNÁLATA KÖZBEN)

1 Válassza ki a leállítani kívánt zónát.



2 Nyomja meg a START/STOP gombot a sütés befejezéséhez.



3 A kijelzőn megjelenik a "End" felirat. A sütés a másik zónában folytatódik.



## A SÜTÉS SZÜNETELTETÉSE

A sütés automatikusan megszakad, amikor a fiókot kivesszük. A folytatásához helyezze vissza a fiókot.

## MIKOR SYNC vagy MATCH üzemmódban használjuk

Ha kinyit egy fiókot, a másik fiók automatikusan szünetet tart, így a sütés még mindig ugyanabban az időben befejeződik. Helyezze vissza a fiókot, hogy mindkét zónában folytatódjon a sütés.

**TIPP:** Ha a sütés során a fiókot 1 percnél hosszabb időre kivesszük, akkor a készülék automatikusan kikapcsol. A folytatásához minden egyes zónát újra kell programozni.

## SÜTÉS EGY ZÓNÁBAN

TA készülék bekapcsolásához csatlakoztassa a tápkábelt a fali aljzatba, majd nyomja meg a bekapcsoló ☺ gombot.

### Max Crisp

1 Helyezze a pirítótálcát a fiókba, majd helyezze a hozzávalókat a fiókba, és helyezze a fiókot a készülékbe.

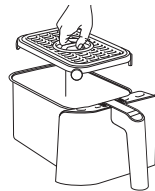

2 A készülék alapértelmezés szerint az 1. zónát fogja használni (ha a 2. zónát szeretné használni, válassza ki a 2. zónát). Válassza ki a MAX CRISP lehetőséget.



3 A TIME nyilakkal az időt 1 perces lépésekben, legfeljebb 30 percre állíthatja be. A főzés megkezdéséhez nyomja meg a START/STOP gombot.

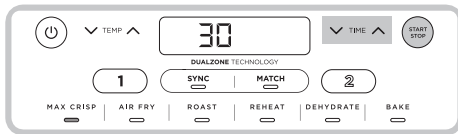

4 Ha a sütés befejeződött, a készülék hangjelzést ad, és a kijelzőn megjelenik az "End" felirat.

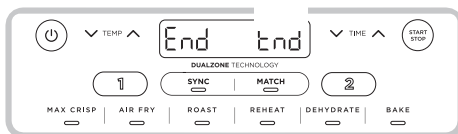

5 Vegye ki a hozzávalókat úgy, hogy kiborítja őket, vagy szilikonos fogóval/eszközzel.

## Air Fry

- 1** Helyezze a tálcát a fiókba, majd helyezze a hozzávalókat a fiókba, és helyezze a fiókot a készülékbe.

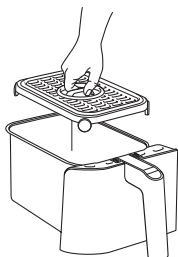

- 2** A készülék alapértelmezés szerint az 1. zónát fogja használni (ha a 2. zónát szeretné használni, válassza a 2. zónát). Válassza ki a AIR FRY lehetőséget.



- 3** A TEMP nyilakkal állítsa be a kívánt hőmérsékletet.



- 4** A TIME nyilakkal az időt 1 perces lépésekben, legfeljebb 1 óráig állíthatja be. A főzés megkezdéséhez nyomja meg a START/STOP gombot.

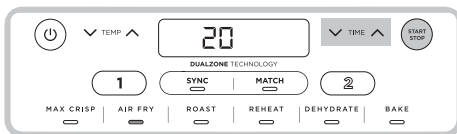

**TIPP:** Sütés közben kiveheti a fiókot, és a mégropogósabbra sütéshez megrázhatja vagy feldobhatja az összetevőket.

- 5** Ha a sütés befejeződött, a készülék hangjelzést ad, és a kijelzőn megjelenik az "End" felirat.

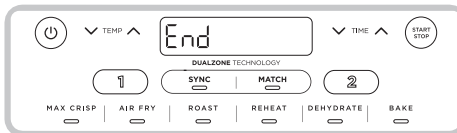

- 6** Vegye ki a hozzávalókat úgy, hogy kiborítja őket, vagy szilikonos fogóval/ eszközzel.

# SÜTÉS AZ AIR FRYERBEN

## Roast

**1** Helyezze a pirítótálcát a fiókba, majd helyezze a hozzávalókat a fiókba, és helyezze a fiókot a készülékbe.



**2** A készülék alapértelmezés szerint az 1. zónára áll. A MEGAZÓNA aktiválásához válassza a MEGAZONE lehetőséget. A tárcsával válassza ki a ROAST lehetőséget.



**3** A TEMP nyilakkal állítsa be a kívánt hőmérsékletet.



**4** A TIME nyilakkal 1 perces lépésekben állíthatja be az időt 1 óráig, illetve 5 perces lépésekben 1-től 4 óráig. A sütés megkezdéséhez nyomja meg a START/STOP gombot.

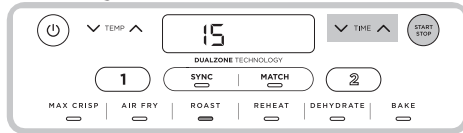

**5** Ha a sütés befejeződött, a készülék hangjelzést ad, és a kijelzőn megjelenik az "End" felirat.

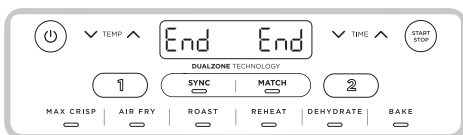

**6** Vegye ki az összetevőket szilikonos fogóval/eszközzel.

## Reheat

**1** Helyezze a pirítótálcát a fiókba, majd helyezze a hozzávalókat a fiókba, és helyezze a fiókot a készülékbe.

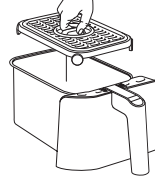

**2** A készülék alapértelmezés szerint az 1. zónát fogja használni (ha a 2. zónát szeretné használni, válassza a 2. zónát). Válassza ki az REHEAT lehetőséget.

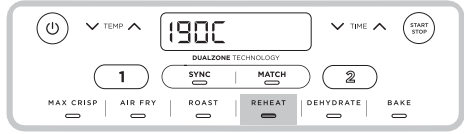

**3** A TEMP nyilakkal állítsa be a kívánt hőmérsékletet.



**4** A TIME nyilakkal az időt 1 perces lépésekben, legfeljebb 1 óráig állíthatja be. Nyomja meg a START/STOP gombot az újramelegítés megkezdéséhez.

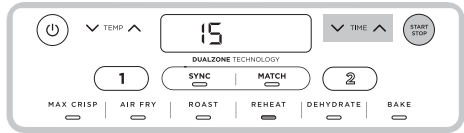

**5** Ha a sütés befejeződött, a készülék hangjelzést ad, és a kijelzőn megjelenik az "End" felirat.

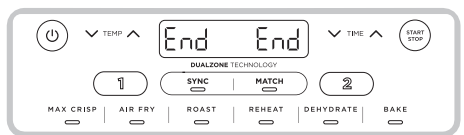

**6** Vegye ki az összetevőket szilikonos fogóval/eszközzel.

## Dehydrate

- 1 Helyezzen egy réteg hozzávalót a fiókba. Ezután helyezze a pirítótálcát a fiókba a hozzávalók tetejére, és helyezzen egy másik réteg hozzávalót a tálcára..
- 2 A készülék alapértelmezés szerint az 1. zónát fogja használni (ha a 2. zónát szeretné használni, válassza a 2. zónát). Válassza ki a DEHYDRATE lehetőséget. A kijelzőn megjelenik az alapértelmezett hőmérséklet. A TEMP nyilakkal állítsa be a kívánt hőmérsékletet.

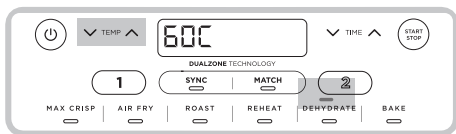

- 3 A TIME nyilakkal 15 perces lépésekben állíthatja be az időt 1-től 12 óráig. A dehidratálás megkezdéséhez nyomja meg a START/STOP gombot.



- 4 Ha a sütés befejeződött, a készülék hangjelzést ad, és a kijelzőn megjelenik az "End" felirat.

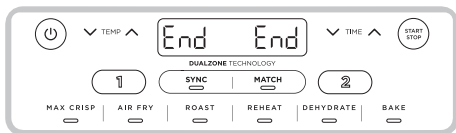

- 5 Vegye ki az összetevőket szilikonos fogóval/eszközökkel.

## Bake

- 1 Szerelje be a pirítótálcát a fiókba (opcionális), majd helyezze a hozzávalókat a fiókba, és helyezze be a fiókot a készülékbe.



- 2 A készülék alapértelmezés szerint az 1. zónát fogja használni (ha a 2. zónát szeretné használni, válassza a 2. zónát). Válassza ki a BAKE lehetőséget.



**TIPP:** A hagyományos sütőből származó receptek átállításához csökkentse a hőmérsékletet 10°C-kal.

- 3 A TEMP nyilakkal állítsa be a kívánt hőmérsékletet.



- 4 A TIME nyilakkal 1 perces lépésekben állíthatja be az időt 1 óráig, illetve 5 perces lépésekben 1-től 4 óráig. A főzés megkezdéséhez nyomja meg a START/STOP gombot.

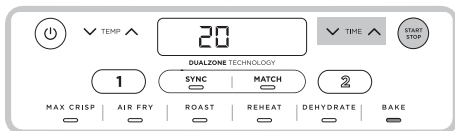

- 5 Ha a sütés befejeződött, a készülék hangjelzést ad, és a kijelzőn megjelenik az "End" felirat.

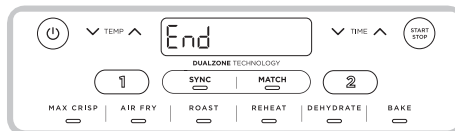

- 6 Vegye ki az összetevőket szilikonos fogóval/eszközökkel.

# TISZTÍTÁS ÉS KARBANTARTÁS

A készüléket minden használat után alaposan meg kell tisztítani. A tisztítás előtt húzza ki a készüléket a konnektorból, és várja meg, amíg a készülék teljesen kihűl.

Alkatrész/Kiegészítő	Tisztítási mód	Mosogatógépben mosható?
Főegység	A főegység és a kezelőpanel tisztításához törölje le őket nedves ruhával <b>MEGJEGYZÉS: SOHA</b> ne merítse a főegységet vízbe vagy más folyadékba. <b>SOHA</b> ne tisztítsa a főegységet mosogatógépben.	Nem
Fiók, elválasztó és pirítóálcák	Ezek mosogatógépben vagy kézzel moshatók. Mosogatógép használata esetén ügyeljen arra, hogy az alkatrészeket ne az "erős" vagy "intenzív" mosási ciklusban mossa. Kézi mosás esetén használat után minden alkatrészt szárítson meg levegőn vagy törölközőn. A fiók, az elválasztó és a ropogatólapok élettartamának meghosszabbítása érdekében javasoljuk a kézi mosást.	Igen

## Hasznos tanácsok

- 1 Az egyenletes barnulás érdekében ügyeljen arra, hogy a hozzávalók egyenletes rétegben legyenek a fiók alján, és ne fedjék egymást. Ha a hozzávalók fedik egymást, a beállított sütési idő felénél szilikoncsipeszek/ eszközök segítségével mozgassa őket.
- 2 A hőmérséklet és idő a sütés során bármikor beállítható. Egyszerűen válassza ki a beállítani kívánt zónát, majd nyomja meg a TEMP nyilakat a hőmérséklet beállításához, illetve az TIME nyilakat az idő beállításához.
- 3 A hagyományos sütőből származó receptek átváltásához csökkentse a hőmérsékletet 10°C-kal. A túlsütés elkerülése érdekében gyakran ellenőrizze az ételeket.
- 4 Előfordul, hogy a légsütő ventilátora a könnyű ételeket felszívja. Ennek elkerülése érdekében rögzítse az ételeket (például a szendvics felső kenyérseletét) kottélpálcákkal.
- 5 A pirítóálcák megemelik az összetevőket a fiókban, így a levegő a hozzávalók alatt és körül keringhet az egyenletes, ropogós eredmény érdekében.
- 6 A sütési funkció kiválasztása után a tárcsát megnyomva azonnal megkezdheti a sütést. A készülék az alapértelmezett hőmérséklettel és idővel fog működni.
- 7 A legjobb eredményt friss zöldségekkel és burgonyával úgy érheti el, ha legalább 1 evőkanál olajat használ. A kívánt ropogásfok eléréséhez szükség szerint adjon hozzá több olajat.
- 8 A legjobb eredmény elérése érdekében ellenőrizze a sütés előrehaladását, és vegye ki az ételt, amikor a kívánt barnasági szintet elérte. A húсок és halak belső hőmérsékletének ellenőrzésére maghőmérőt ajánlunk.
- 9 A legjobb eredmény elérése érdekében a túlsütés elkerülése érdekében a sütési idő letelte után azonnal vegye ki az ételt.



# HIBAEELHÁRÍTÁSI ÚTMUTATÓ

## • Nem kapcsol be a készülékem?

Kérjük, próbálja meg másik aljzatba dugni a készüléket. Győződjön meg arról is, hogy nem használ hosszabbító kábelt.

## • Hogyan állíthatom be a hőmérsékletet vagy az időt egy zóna használata közben?

Válassza ki az aktív zónát, majd a TEMP nyilakkal állítsa be a hőmérsékletet, illetve a TIME nyilakkal az időt..

## • Hogyan állíthatom be a hőmérsékletet vagy az időt a MegaZone használata közben?

Válassza ki a kívánt zónát, majd a TEMP nyilakkal állítsa be a hőmérsékletet, illetve a TIME nyilakkal az időt.

## • Elő kell-e melegíteni a készüléket?

A készüléket nem kell előmelegíteni.

## • Süthetek különböző ételeket az egyes zónákban, és nem kell aggódnom a keresztzennyeződés miatt?

Igen, mindkét zóna önálló, külön fűtőelemekkel és ventilátorokkal rendelkezik.

## • Hogyan tudom megállítani a visszaszámlálást?

A visszaszámláló automatikusan megáll, amikor kivesszi a fiókot a készülékből. Helyezze vissza a fiókot 10 percen belül a főzés folytatásához, különben a nyitott fiókkal a Zóna beállításai törlődnek.

## • Hogyan állíthatom le az egyik zónát, ha mindkét zónát használom?

Egy zóna leállításához először nyomja meg a ZONE gombot, majd nyomja meg a START/STOP gombot. Mindkét Zóna leállításához egyszerűen nyomja meg a START/STOP gombot.

## • Biztonságos a fiókot a munkalapomra helyezni?

A fiók a főzés során felmelegszik. Legyen óvatos a kezelés során, és csak hőálló felületre helyezze.

## • Mikor kell használni a piritótálcát?

Használja, ha azt szeretné, hogy az étel ropogós legyen. A tálca megemeli az ételt a fiókban, így a levegő áramolni tud körülrötte, hogy az összetevők egyenletesen átsüljenek.

## • Miért nem sült meg teljesen az étel?

Győződjön meg róla, hogy a fiók teljesen be van dugva a főzés során. Az egyenletes barnulás érdekében ügyeljen arra, hogy a hozzávalók egyenletes rétegben legyenek elhelyezve a fiók alján, átfedés nélkül. A sütési hőmérséklet és idő a sütés során bármikor beállítható. Egyszerűen használja a TEMP nyilakat a hőmérséklet, illetve az IDŐ nyilakat az idő beállításához.

## • Miért égett meg az étel?

A legjobb eredmény elérése érdekében ellenőrizze a sütés előrehaladását, és vegye ki az ételt, amikor a kívánt barnasági szintet elérte. A túlsütés elkerölése érdekében a sütési idő letelte után azonnal vegye ki az ételt.

## • Miért szívja fel a ventilátor a könnyű ételeket?

Előfordul, hogy a légsütő ventilátora a könnyű ételeket felszívja. Ennek elkerölése érdekében rögzítse az ételeket (például a szendvics felső kenyérszeletét) koktélpálcikákkal.

## • Süthetek frissen panírozott ételeket?

Igen, de a megfelelő panírozási technikával. Fontos, hogy az ételeket először liszttel, majd tojással, végül zsemlemorzssával vonjuk be. A zsemlemorzssát szorosan nyomja rá a panírozott hozzávalókra, így a morzsát nem fújja el a ventilátor.

## • Miért csipog a készülék?

Vagy az étel elkészült, vagy azt jelzi, hogy a másik zóna megkezdte a főzést.

## • Miért lett fekete a kijelző?

A készülék készenléti üzemmódban van. Nyomja meg a bekapcsoló gombot ☺

## • Miért jelenik meg egy "E" üzenet a kijelzőn?

A készülék nem működik megfelelően. Kérjük vegye fel a kapcsolatot az ügyfélszolgálattal



Az illusztrációk eltérhetnek a tényleges terméktől.  
Folyamatosan törekszünk termékeink tökéletesítésére,  
ezért az itt szereplő specifikációk előzetes értesítés  
nélkül változhatnak. A FOODI és a NINJA a SharkNinja  
Operating LLC bejegyzett védjegyei. © 2021 SharkNinja  
Operating LLC. PRINTED IN CHINA

**SharkNinja Europe Limited,  
3150 Century Way,  
Thorpe Park,  
Leeds,  
LS15 8ZB, UK  
[ninjakitchen.co.uk](http://ninjakitchen.co.uk)**

**SharkNinja Germany GmbH,  
c/o Regus Management GmbH,  
Excellent Business Center 10. +11. Stock,  
Westhafenplatz 1,  
60327 Frankfurt am Main, Germany  
[ninjakitchen.eu](http://ninjakitchen.eu)**